

# HIFLON

# NISSEI HIFLON™ HEATER

## PTFE HEATER FOR PIPE COVERING

### 特徴

- 複雑な形状の配管にも容易に装着可能
- 耐熱性、難燃性に優れる
- 定格温度以上の環境でも絶縁体が溶融せず安全性が高い

## 独自開発の高出力PTFEヒータを実現

## あらゆる配管にフィットするヒータを提供

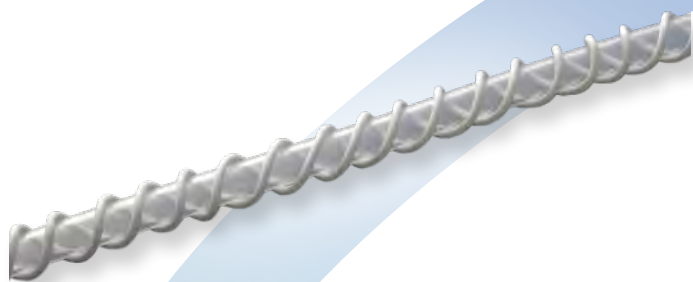

カールヒータ

形状保持加工により  
あらゆる径の配管へ装着可能



バインダーヒータ

着脱性の向上により  
狭い作業スペースでも取り外しが容易

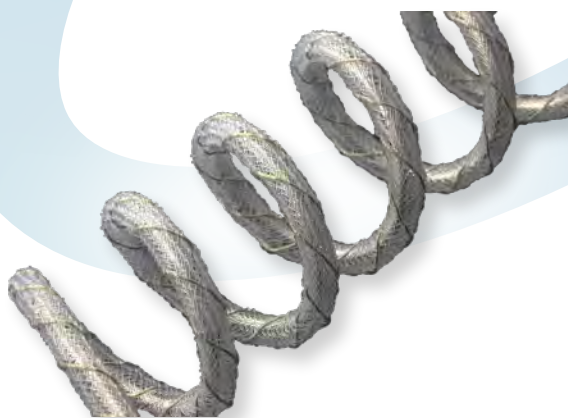

編組ヒータ

柔軟性に優れ複雑な形状の配管にも装着が可能



ヒータの細径化  
使用材料の削減

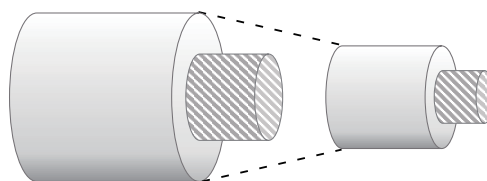

従来品から約30%削減

# NISSEI ELECTRIC CO.,LTD.

# 編組ヒータ、バインダーヒータ、カールヒータ

## BRADING HEATER, CURL HEATER, BINDER HEATER

### 仕様

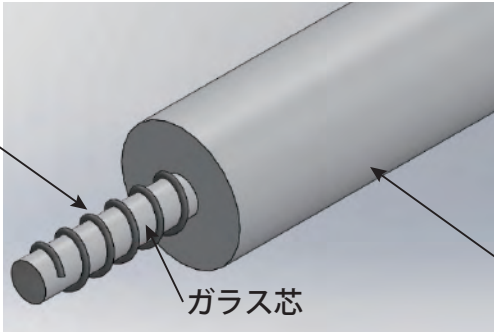
| ヒータ線構造       |                    |  |
|--------------|--------------------|--|
| 抵抗線材質        | ニッケル/クロム<br>銅/ニッケル |  |
| 被覆材質         | PTFE               |  |
| ヒータ線外径       | Φ0.9~2.4mm         |  |
| 連続使用温度       | 250℃               |  |
| W/m上限        | 60                 |  |
| UL Style No. | 11825,11826        |  |

### 温度特性

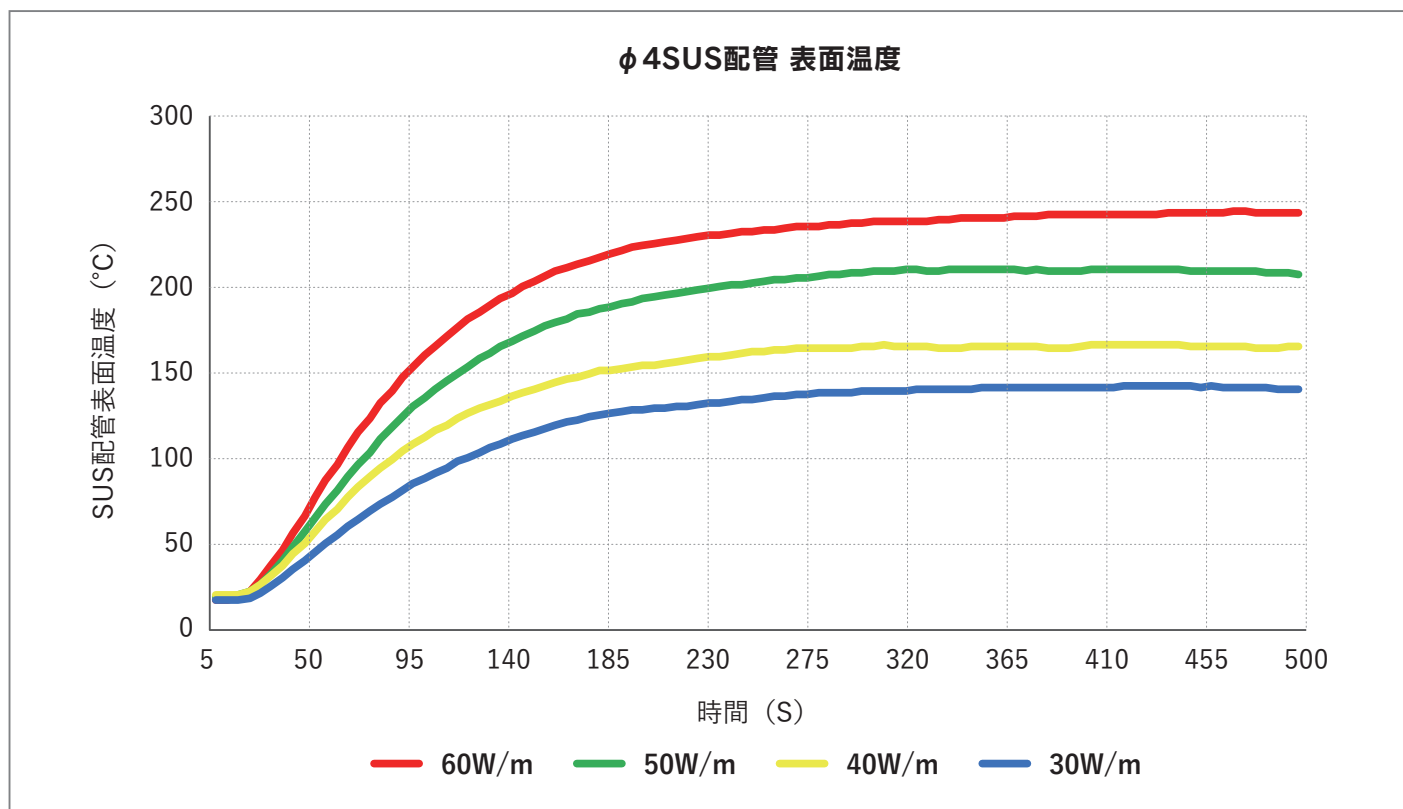

お客様のご要望に合わせて設計致します。

## 日星電気株式会社

本社：〒432-8006 静岡県浜松市中央区大久保町1509  
URL：番地<https://www.nissei-el.co.jp>

東京営業部 〒115-0055 東京都北区赤羽西1丁目7番1号パルロード3 8F  
町田営業部 〒194-0045 東京都町田市南成瀬1丁目2番地2号OSJ成瀬ビル 5F  
名古屋営業部 〒465-0046 愛知県名古屋市中東区望ヶ丘281番地  
浜松営業部 〒432-8006 浜松市中央区板屋町111-2 浜松アクタワー27F  
大阪営業部 〒564-0062 大阪府吹田市垂水町3丁目19番地40号日星ビル

TEL:03-5963-5577(代) FAX:03-5963-5588  
TEL:042-729-2531(代) FAX:042-729-3375  
TEL:052-777-2771(代) FAX:052-777-2770  
TEL:053-485-7227(直) FAX:053-485-6908  
TEL:06-6386-6750(代) FAX:06-6338-5406